



安全说明

- 1.本产品为电器类产品,您与他人的安全都十分重要,请在使用前阅读并保留这些说明书;
- 2.过塑机应该放置在干燥,清洁的地方,并远离易燃易爆品;
- 3.机器在运作时请勿将与本产品无关的任何物品塞入设备;
- 4.在工作中请勿接触机壳上盖,以免烫伤,严禁在机壳上放置杂物,以免发生意外;
- 5.请勿自行拆卸修理,如机器出现异常现象(如噪音,异味,卡膜等)不能正常工作时,请立即关闭电源开关,拔掉电源插头,并请专业人员维修;
- 6.禁止在火炉旁或潮湿的环境下使用该设备,手湿时请勿触摸插头,同时保持底座干燥;
- 7.不可以过塑金属制品(铁,铝,铜等);
- 8.请在靠近插座的地方使用机器,以便紧急切断电源;
- 9.插上电源前,请确保电源开关处于"关闭"位置;
- 10.机器使用完毕,先将"过塑"开关切换到"冷裱"档,待散热后(温度低于80℃)再关闭电源开关,机器停用时请拔掉电源插头;
- 11.电源线与插头损坏时请勿使用.

操作步骤



- 1.插上电源,开关至(1),开机默认速度为三档,温度100℃
- 2.按面板( )键来设定您所需要的速度与温度,此时机器开始预热,温度升至 设定温度后工作指示灯(绿灯)亮,这时就可以进行塑封工作
- 3.冷裱时温度应设定在0-10℃即可操作.
- 4.如刚进行过热塑封操作而需转换到冷裱状态时,必须等待产品表面完全冷却后才能进行冷裱操作.

注意:此机器不适合过名贵字画或只有一张的珍贵照片等..

过塑温度

该机属于调温型.在25℃室温下,推荐如下温度:护卡膜的厚度为0.05mm时为110, 0.1mm时为170.根据您选用的护卡膜的大小,厚度,材质等因素,还需进行调整; 温度过低,卡片图像模糊不清,这时应当增加设定温度; 温度过高,会使护卡膜产生皱纹,这时应当降低设定温度.

使用提示

- 1.该机速度设有9档可调,按速度显示键来调整速度.
- 2.温度0(室温)-180℃可调,按温度显示下方   键来调整所需要的工作温度
- 3.工作指示灯当温度到达设定温度时工作指示灯(绿灯)亮启,表示可以进行过塑操作.
- 4.退片按钮是在错误操作或紧急情况下,按住退片按钮,等被塑物完全退出后松开按钮.
- 5.进行过塑时如厚度过厚不能正常过塑,将面板商标上面的退片按钮按住,直到退出被塑物即可.
- 6.过塑完毕后,过塑膜可能很烫很软,请小心对待,可用书本或其它平整重物压一下被塑物,有助保持表面平整.

清洗与维护

- 1.清洗前请拔掉电源插座,用软布蘸酒精擦拭,不允许用汽油,稀释剂清洗,更不允许用金属刷子和工具刷,铲敲打胶辊;
- 2.机器长时间停机不用时,请用合适的罩子将整机罩住以防灰尘.

产品外形结构及名称

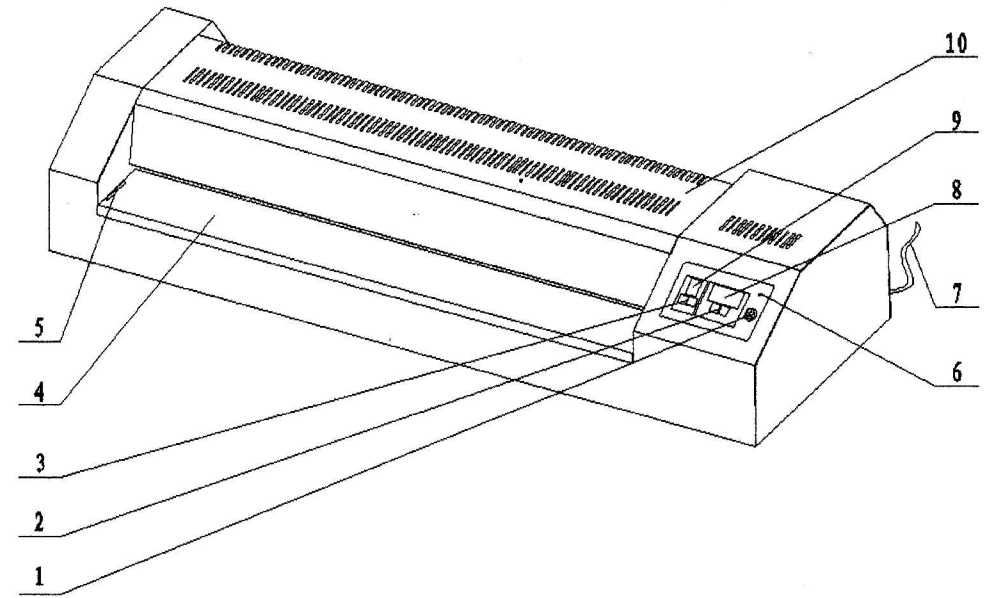

- 1.退片开关
- 2.温度设定开关
- 3.速度设定开关
- 4.护卡膜进口
- 5..最宽过塑刻度棱线
- 6.工作指示灯
- 7.电源线和开关
- 8.温度显示
- 9.速度显示
- 10.上盖

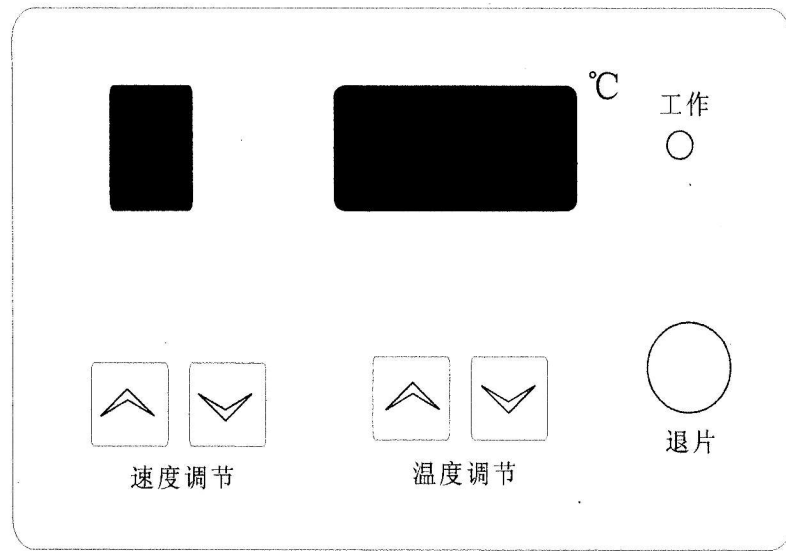

机器参数

机器尺寸	867*294*137mm
机器重量	24.5Kg
电源电压	AC220V 50Hz
功率	1250W
过塑宽度	650mm
过塑厚度	1mm
预热时间	8-10min
过膜速度	40cm-80cm

塑封机

使用说明书

No. 650

